

**GAMMA Berliner Kissen oval**

**Produktbeschreibung**

- Aus hochwertigem, strapazierfähigem Recycling-Gummi
- Geringere Lärmbelastung durch vibrationsisolierenden Aufbau
- Rampensteigung im Verhältnis 1:8
- Zur Geschwindigkeitsreduzierung auf < 50 km/h
- In Verbindung mit Beschilderung oder Fahrbahnverschwengungen auch für Tempo 30-Zonen und verkehrsberuhigte Bereiche geeignet
- Benutzerfreundlich für Busse, Rettungswagen und Zweiradfahrer
- Empfohlener Abstand zwischen zwei Kissen etwa 70 bis 140 m
- Befestigungsmaterial im Lieferumfang enthalten

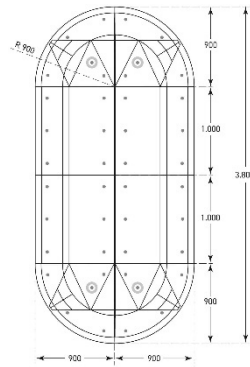
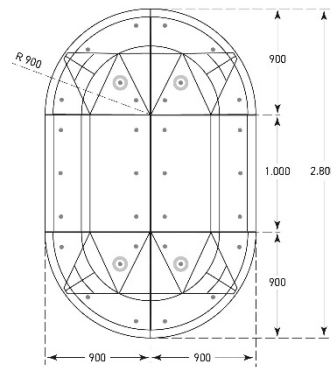

**Technische Daten**

<b>Artikelbezeichnung</b>	<b>GAMMA Berliner Kissen oval</b>	
<b>Material</b>	Recycling-Gummi	
<b>Ausführung</b>		
	<b>Set</b>	<b>6 Elemente</b>
	<b>Maße (L x B x H)</b>	1.800 x 2.800 x 70 mm
	<b>Farben</b>	schwarz mit weißem Rand rot mit weißem Rand
	<b>Set</b>	<b>8 Elemente</b>
	<b>Maße (L x B x H)</b>	1.800 x 3.800 x 70 mm
	<b>Farbe</b>	schwarz mit weißem Rand rot mit weißem Rand

**Zubehör**

<b>2-Komponentenkleber</b>	Zum dauerhaften Befestigen der GAMMA-Elemente auf Verkehrsflächen
----------------------------	---