

Scooter-Parker, 2 Einstellplätze

Produktbeschreibung

- Scooter-Parker aus hochwertigem Güttestahl mit 2 Einstellplätzen
- für ein gepflegtes Stadtbild
- höhenverstellbare Halterung von 150 - 690 mm, somit individuell anpassbar
- Sicherung der Scooter durch Vorhänge- oder Kabelschloss möglich (bauseits)

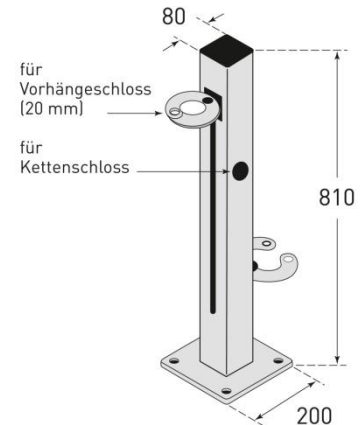

Technische Daten

Artikelbezeichnung	Scooter-Parker 2 Einstellplätze
Material	Güttestahl nach DIN 2395 / S235 3 mm Wandstärke
Oberflächenbehandlung	Feuerverzinkt und beschichtet
Farbe	Anthrazit-Eisenglimmer (DB 703)
Maße Pfosten (H x B x T)	800 x 80 x 80 mm
Maße Bodenplatte (H x B x T)	10 x 200 x 200 mm
Befestigung	Zum Aufdübeln
Bohrlochdurchmesser	14 mm
Anzahl erforderlicher Dübel	4
Benötigtes Befestigungsmaterial (bitte separat bestellen)	Universaldübel S12 mit Schraube 8/100, Art. 109.17.393 Durchsteckanker (Betonböden), Art. 109.24.665
Optionen	Zum Einbetonieren: bitte Bodenrohr (200 x 200 x 10 mm, 330 mm Länge) mitbestellen, Art. 171.24.858